

# Juego de manerales grandes CASSIA

Nivel de Revisión

Rev.0

## INFORMACIÓN TÉCNICA

| PARTE                 | MATERIAL         |
|-----------------------|------------------|
| 1. Chapeton           | Zamac            |
| 2. Tapón de oprobador | ABS              |
| 3. Tornillo oprobador | Acero Inoxidable |
| 4. Maneral            | Zamac            |
| 5. Llave hexagonal    | Acero Inoxidable |

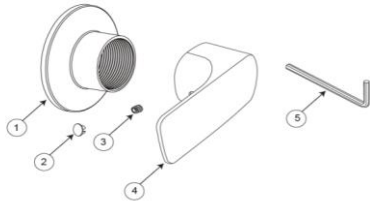

### ACABADO

LU Cromo  
1112 Nuevos estilos  
CERTIFICADO  
No

Peso del producto  
Kg  
0.375 kg

### MEDIDAS DE INSTALACION

- Rosque el chapeton sobre la llave de empotrar (no incluida) instalada en el muro y apriete firmemente
- Inserte maneral en el vastago del cartucho cuidando que quede alineado horizontalmente
- Por un costado inserte el oprobador, apriete firmemente con la llave hexagonal hasta sujetar el maneral. Para finalizar inserte tapon.

### FUNCIONAMIENTO

- El producto debe ensamblar de acuerdo al instructivo de instalación y todas las rosas deben ser compatibles con sus complementos
- Estos manerales son compatibles con cartuchos de 1/4 de vuelta URREA

PRESION DE TRABAJO  
100 lbs/pulg<sup>2</sup> 7 kgf/cm<sup>2</sup>

Características  
Material: Zamac

### DIMENSIONES

|        |                 |
|--------|-----------------|
| ZONA A | 80 mm           |
| ZONA B | 31 mm           |
| ZONA C | Ø 6.6 mm        |
| ZONA D | 1.3 mm          |
| ZONA E | 38.5 mm         |
| ZONA F | 39 mm           |
| ZONA G | Ø #10-24 UNC 2B |

|        |                            |
|--------|----------------------------|
| ZONA H | Ø 9.7 mm (+0.08 -0.03 mm)  |
| ZONA I | Ø 8.6 mm (+0.08 -0.03 mm)  |
| ZONA J | 60°                        |
| ZONA K | Estrado                    |
| ZONA L | Ø 53 mm (+/- 0.25 mm)      |
| ZONA M | Ø 33.3 mm                  |
| ZONA N | Ø 30.3 mm - 1 1/4-18 N.E.F |

|        |         |
|--------|---------|
| ZONA O | 24.7 mm |
| ZONA P | 61.3 mm |

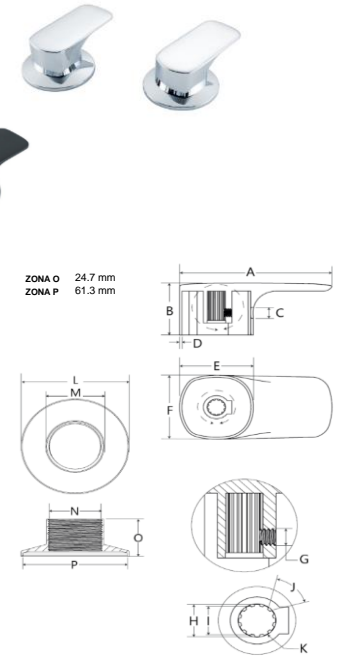

### RECOMENDACIONES

Evite el contacto de las piezas plásticas con la masilla del plomero, los aditivos para tubos o cualquier otro compuesto a base de aceite, no utilizar herramientas para tomar las piezas  
Nunca utilice silicón en la parte inferior del producto  
Considere que los manerales de palaca se utilizan unicamente con cartuchos de 1/4 de vuelta.

### MANTENIMIENTO

Para la limpieza de su producto solo es necesario una franela suave humedecida con agua y luego secar.  
No utilizar en la limpieza de este producto, artículos cortantes, fibras, lijas líquidas para la limpieza de baños o pisos, solventes, no polvos o líquidos abrasivos, debido a que dañan se acabado irreversiblemente.

### GARANTÍA

"Garantía de por vida" contra cualquier defecto de fabricación y en caso de presentar algún problema de esta naturaleza el producto será reemplazado sin costo al comprador. 10 años de garantía en acabado cromo, y 2 años en otro acabado.



Presión | Gasto Litros | Gasto Galones